



## MAQUINARIAS DE FUMIGACIÓN AGRÍCOLA



**ma** Market  
agrícola

Tu aliado en la aplicación **segura**



TANQUE DE POLIETILENO DE  
2000 LT



BOMBA DE MEMBRANA BHA 200  
ANNOVI REVERIERI



2 LLANTAS AGRÍCOLAS  
DE ALTA FLOTACION

## ESPECIFICACIONES TÉCNICAS

<b>Tanque</b>	Polietileno de 2000 Litros procedencia Italiana
<b>Chasis</b>	En Acero Estructural ASTM A36
<b>Bomba</b>	Bomba de Membrana BHA 200 ANNOVI REVERIERI Presión: 50 Bar Caudal: 194 l/min
<b>Regulador de Presión</b>	Mod BMS-50 - Caudal 200 l/min
<b>Manómetro</b>	Presión Glicerina 0-60 Bar Braglia
<b>Filtro</b>	Asp. Agua Malla 50 100-160l/min Arag
<b>Porta Boquilla</b>	Acero inox de 3 y 4 salidas simple con sistema antigoteo y válvulas independientes c/u
<b>Boquilla</b>	A elección del Cliente

<b>Kit centrifugo</b>	Kit centrifugo electro uno doble succión 600
<b>Agitador</b>	Hidráulico Orientable Arag
<b>Difusor tobera</b>	10 difusores mod. Solteka (5 por lado)
<b>Neumáticos</b>	2 Llantas Agrícolas de Alta Flotación
<b>Cardan</b>	Homocinético convencional Aemco
<b>Caballaje Requerido</b>	90 Hp

## ADAPTABILIDAD AL TIPO DE PLANTACIÓN

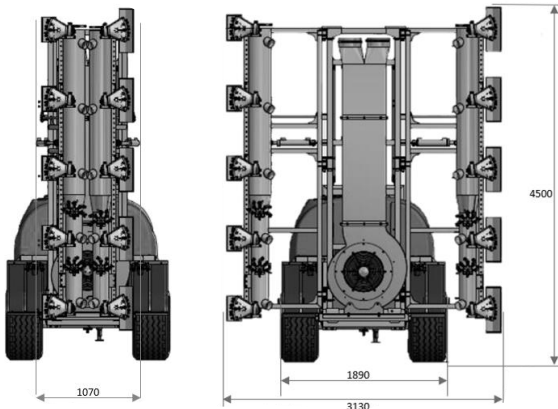

La Nebulizadora Traccionado Forza 2000 es un equipo para la aplicación fitosanitaria de arboles frutales. Cuenta con un sistema de ventilación centrifugo que permite dirigir gotas finas y penetrar el producto hasta el tronco del árbol.

Cuenta con tanque de 2000/3000 litros de capacidad; equipada con robustos cuadros desplegables hidráulicos que pueden adaptarse a la edad fenológica del cultivo



**TANQUE**

- ✓ Capacidad de 2000 lts.
- ✓ Indicador de nivel de agua
- ✓ Incluye tanque lavado de manos
- ✓ 2 tapas volcadas de 455 y 355 mm



**REGULADOR DE PRESION**

- ✓ Regulador de presión bms-50
- ✓ Presión de trabajo 50 bar
- ✓ Caudal máximo 200 l/min
- ✓ Con manómetro de glicerina



**BOMBA**

- ✓ Bomba de membrana BHA 200
- ✓ Caudal máximo 194 l/min
- ✓ Esta bomba opera a una presión máxima de 50 bar.
- ✓ Incluye protector de eje



**KIT CENTRÍFUGO ELECTRO UNO DOBLE SUCCIÓN 600**

- ✓ Ventilador c/embrague doble succión Ø600
- ✓ Multiplicador 2 velocidades + neutro relación 1: 4 / 1:5
- ✓ Caudal de aire: 13 200 M3/h



**SIST. PORTABOQUILLAS**

- ✓ 10 difusores tobera orientables marca Solteca para el aprovechamiento y direccionamiento al 100% del caudal de aire.
- ✓ Portaboquillas en inox de 4 salidas (boquillas) con válvulas antigoteo y llaves de paso para independizar cada una de las portaboquilla

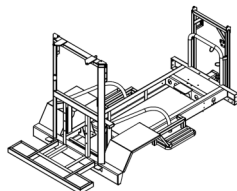

**CHASIS**

- ✓ Chasis reforzado que nos permite la uniformidad de su producción y la perfección en el resultado del equipo, dotándolo de su máxima rigidez.



**LLANTAS**

- ✓ Llanta de alta flotación.
- ✓ Con cocada para mejor tracción.



**ADICIONALES**

- ✓ Pie de apoyo de 1500 kg.
- ✓ Cardan convencional con protector para mayor ángulo de giro.



**market  
agrícola**  
Tu aliado en la aplicación segura



 @marketagricolaint  
 @marketagricolaperu

[www.marketagricola.pe](http://www.marketagricola.pe)