



## MAQUINARIAS DE FUMIGACIÓN AGRÍCOLA



**ma** Market agrícola

Tu aliado en la aplicación **segura**



TANQUE DE POLIETILENO DE 3000 LT.



BOMBA DE MEMBRANA BHA 200 ANNOVI REVERVERI



2 LLANTAS AGRÍCOLAS DE ALTA FLOTACION

## ESPECIFICACIONES TÉCNICAS

|                             |  |
|-----------------------------|--|
| <b>Tanque</b>               | Polietileno de 3000 Litros procedencia Italiana  |
| <b>Chasis</b>               | En Acero Estructural ASTM A36<br>Bomba de Membrana AR 330  |
| <b>Bomba</b>                | ANNOVI REVERVERI<br>Presión: 20 Bar<br>Caudal: 317 l/min   |
| <b>Regulador de Presión</b> | Con caudal 400 l/min Bertolini   |
| <b>Manómetro</b>            | Presión Glicerina 0-60 Bar Braglia   |
| <b>Filtro</b>               | Asp. Agua Malla 50 100-160L/min Arag<br>Acero inox de 3 y 4 salidas simple con sistema antigoteo y válvulas independientes c/u |
| <b>Porta Boquilla</b>       | A elección del Cliente   |

### Kit centrífugo

Kit centrífugo electro uno doble succión 600

### Agitador

Hidráulico Orientable Arag

### Difusor tobera

10 difusores mod. Solteka (5 por lado)

### Neumáticos

2 Llantas Agrícolas de Alta Flotación

### Cardan

Cardan convencional con protector Aemco

### Caballaje Requerido

90 Hp

### Sist. Hidráulico

Con 2 potentes cilindros hidráulicos

## ADAPTABILIDAD AL TIPO DE PLANTACIÓN

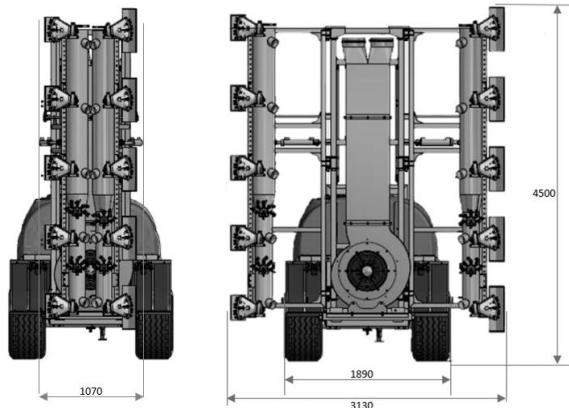

La Nebulizadora Traccionado Forza 3000 es un equipo para la aplicación fitosanitaria de arboles frutales.

Cuenta con un sistema de ventilación centrífugo que permite dirigir gotas finas y penetrar el producto hasta el tronco del árbol.

Cuenta con tanque de 3000 litros de capacidad; equipada con robustos cuadros desplegables hidráulicos que pueden



**TANQUE**

- ✓ Capacidad de 3000 lts.
- ✓ Indicador de nivel de agua
- ✓ Incluye tanque lavado de manos
- ✓ 2 tapas volcadas de 455 y 355 mm



**REGULADOR DE PRESION**

- ✓ Regulador de presión mod. Viking
- ✓ Presión de trabajo 40 bar/580psi
- ✓ Caudal máximo 400 L/min
- ✓ Con manómetro de glicerina 0-60bar



**BOMBA**

- ✓ Bomba de membrana AR 330
- ✓ Caudal máximo 317 L/min
- ✓ Esta bomba opera a una presión máxima de 20 bar/290 PSI.
- ✓ Incluye protector de eje.



**KIT CENTRÍFUGO ELECTRO UNO DOBLE SUCCIÓN 600**

- ✓ Ventilador c/embrague doble succión Ø600
- ✓ Multiplicador 2 velocidades + neutro relación 1: 4 / 1:5
- ✓ Caudal de aire: 13 200 M3/h



**SIST. PORTABOQUILLAS**

- ✓ 10 difusores tobera orientables marca Solteka para el aprovechamiento y direccionamiento al 100% del caudal de aire.
- ✓ Portaboquillas en inox de 4 salidas (boquillas) con válvulas antigoteo y llaves de paso para independizar cada una de las portaboquillas

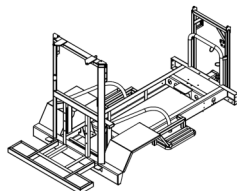

**CHASIS**

- ✓ Chasis reforzado que nos permite la uniformidad de su producción y la perfección en el resultado del equipo, dotándolo de su máxima rigidez.



**LLANTAS**

- ✓ Llanta de alta flotación.
- ✓ Con cocada para mejor tracción.



**ADICIONALES**

- ✓ Pie de apoyo de 1500 kg.
- ✓ Cardan convencional con protector para mayor ángulo de giro.



**market  
agrícola**  
Tu aliado en la aplicación segura



 @marketagricolaint  
 @marketagricolaperu

[www.marketagricola.pe](http://www.marketagricola.pe)